

DP\*\*\*D\*\*R0/RU- Distributori lineari di vapore / Linear steam distributors

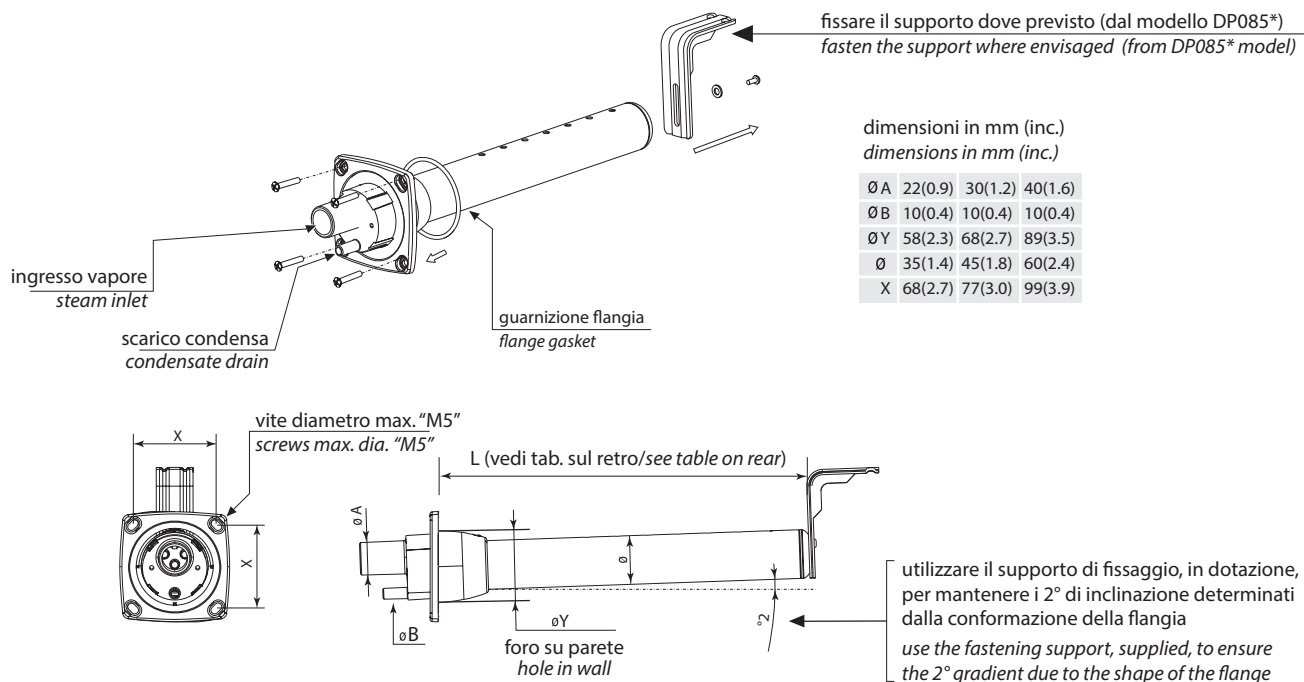

DP\*\*\*D\*\*RH - Distributori lineari di vapore ad alta efficienza / High efficiency Linear steam distributors

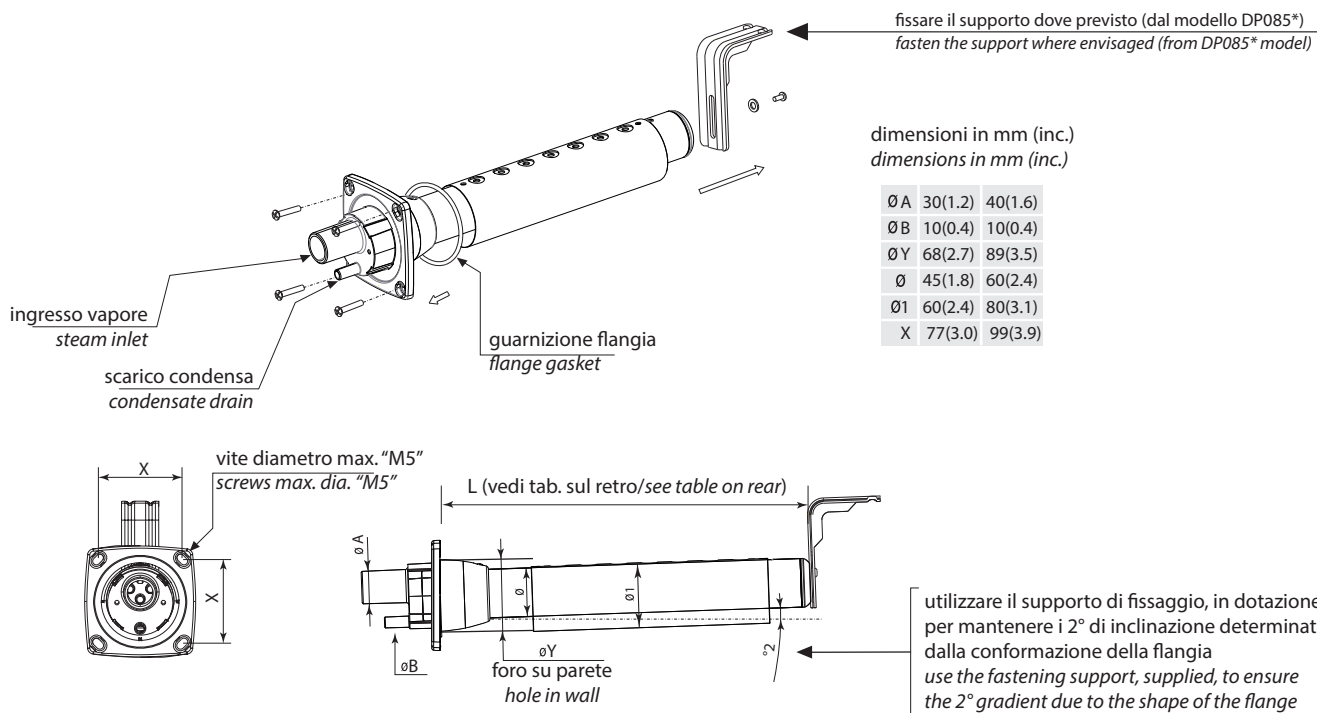

NOTA: Tutti i componenti del sistema di distribuzione sono in acciaio inox AISI316. / NOTE: All the components in the distribution system are made from AISI316 stainless steel.

**AVVERTENZE IMPORTANTI**

Il prodotto CAREL è un dispositivo all'avanguardia, il cui funzionamento è descritto nella documentazione tecnica fornita con il prodotto o che può essere scaricata, anche prima dell'acquisto, dal sito [www.carel.com](http://www.carel.com). - Il cliente (costruttore, sviluppatore o installatore dell'attrezzatura finale) si assume ogni rischio e responsabilità relativamente alla configurazione del prodotto, per ottenere i risultati previsti in relazione all'installazione e/o attrezzatura finale specifica. Il mancato completamento di tali operazioni, che sono richieste/indicate nel manuale di uso, può causare il malfunzionamento del prodotto finale; CAREL non si assume alcuna responsabilità in tali casi. Il cliente deve utilizzare il prodotto solo nel modo descritto dalla documentazione riguardante il prodotto stesso. La responsabilità di CAREL in relazione ai suoi prodotti è specificata nelle condizioni generali del contratto di CAREL, disponibile al sito [www.CAREL.com](http://www.CAREL.com) e/o negli accordi specifici con il cliente.

**IMPORTANT WARNINGS**

The CAREL product is a state-of-the-art product, whose operation is specified in the technical documentation supplied with the product or can be downloaded, even prior to purchase, from the website [www.carel.com](http://www.carel.com). The customer (manufacturer, developer or installer of the final equipment) accepts all liability and risk relating to the configuration of the product in order to reach the expected results in relation to the specific final installation and/or equipment. Failure to complete such operations, which are required/indicated in the user manual, may cause the final product to malfunction; CAREL accepts no liability in such cases. The customer must only use the product in the manner described in the documentation relating to the product. The liability of CAREL in relation to its products is specified in the CAREL general contract conditions, available on the website [www.CAREL.com](http://www.CAREL.com) and/or by specific agreements with customers.

**SMALTIMENTO DEL PRODOTTO / DISPOSAL OF THE PRODUCT**

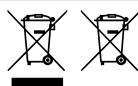

il dispositivo (o il prodotto) deve essere smaltito separatamente in adempimento alla legislazione locale in vigore sullo smaltimento dei rifiuti. / The appliance (or the product) must be disposed of separately in accordance with the local waste disposal legislation in force.



Scatola esterna in cartone ondulato  
Outer box in corrugated fibreboard



Sacchetto in LDPE  
Plastic bag in LDPE



Distanziali ammortizzanti in PS  
Inner bumpers in PS

uscita umidificatore Ø mm humidifier outlet Ø mm				humiSteam											heaterSteam							gaSteam									
capacità umidificatore kg/h humidifier capacity kg/h				22 /30 (0.9"/1.2")	30 (1.2")						40 (1.6")			2x 40 (1.6")	4x 40 (4x 1.6")	30 (1.2")			40 (1.6")		2x 40 (1.6")	2x 40 (1.6")	4x 40 (4x 1.6")								
capacità umidificatore kg/h (lbs/h) humidifier capacity kg/h (lbs/h)				1	3	5	8	9	10	15	18	25	35	45	65	90	130	2	4	6	10	13	20	27	40	53	60	80	45	90	180
ingresso distributore (øA) mm (in) distributor inlet (øA) mm (in)	capacità max. distributore kg/h (lbs/h) max. distributor capacity kg/h (lbs/h)	min. larghezza condotta/AHU mm (in) min. width of duct/AHU mm (in)	codice code	UE001	UE003	UE005	UE008	UE009	UE010	UE015	UE018	UE025	UE035	UE045	UE065	UE090	UEI 30	UR002	UR004	UR006	UR010	UR013	UR020	UR027	UR040	UR053	UR060	UR080	UC045	UC090	UC180
22 (0.9")	4 (8.8)	350 (13.7")	DP035D22R0	1	1																										
22 (0.9")	6 (13.2)	450 (17.7")	DP045D22R0	1	1																										
22 (0.9")	9 (19.8)	600 (23.6")	DP060D22R0	1	1																										
22 (0.9")	9 (19.8)	850 (33.5")	DP085D22R0	1	1																										
30 (1.2")	5 (11)	350 (13.7")	DP035D30R0			1												1	1												
30 (1.2")	8 (17.6)	450 (17.7")	DP045D30R0			1	1											1	1	1											
30 (1.2")	12 (26.4)	600 (23.6")	DP060D30R0			1	1	1	1									1	1	1	1			(2)*							
30 (1.2")	18 (39.6)	850 (33.5")	DP085D30R0			1	1	1	1	1	1	(2)*	(2)*					1	1	1	1	1	(2)*	(2)*							
30 (1.2")	18 (39.6)	1050 (41.3")	DP105D30R0			1	1	1	1	1	1	(2)*	(2)*					1	1	1	1	1	(2)*	(2)*							
30 (1.2")	18 (39.6)	1250 (49.2")	DP125D30R0			1	1	1	1	1	1	(2)*	(2)*					1	1	1	1	1	(2)*	(2)*							
30 (1.2")	18 (39.6)	1650 (65")	DP165D30R0			1	1	1	1	1	1	(2)*	(2)*					1	1	1	1	1	(2)*	(2)*							
40 (1.6")	25 (55)	850 (33.5")	DP085D40R0									1	(2)**	(2)**	(4)**	(4)**							1	1	(2)**	(4)**	(4)**	(4)**	2	(4)**	
40 (1.6")	35 (77)	1050 (41.3")	DP105D40R0									1	1	(2)**	2	(4)**	4						1	1	(2)**	2	2	(4)**	2	(4)**	
40 (1.6")	45 (99)	1250 (49.2")	DP125D40R0									1	1	1	2	2	4						1	1	1	2	2	2	2	2	4
40 (1.6")	45 (99)	1650 (65")	DP165D40R0									1	1	1	2	2	4						1	1	1	2	2	2	2	2	4
40 (1.6")	45 (99)	2050 (80.7")	DP205D40R0									1	1	1	2	2	4						1	1	1	2	2	2	2	2	4
22 (0.9")	4 (8.8)	300 (11.8")	DP030D22RU	1	1																										
30 (1.2")	10 (22)	200 (7.9")	DP020D30RU	1	1																										
30 (1.2")	15 (33)	300 (11.8")	DP030D30RU			1	1	1	1	1																					
30 (1.2")	15 (33)	450 (17.7")	DP045D30RU			1	1	1	1	1																					
30 (1.2")	15 (33)	600 (23.6")	DP060D30RU			1	1	1	1	1		(2)**																			
40 (1.6")	45 (99)	600 (23.6")	DP060D40RU									1	1	1	2	2	4							1	1	1	2	2	2	2	4
30 (1.2")	5 (11)	350 (13.7")	DP035D30RH			1												1	1												
30 (1.2")	8 (17.6)	450 (17.7")	DP045D30RH			1	1											1	1	1											
30 (1.2")	12 (26.4)	600 (23.6")	DP060D30RH			1	1	1	1									1	1	1	1										
30 (1.2")	18 (39.6)	850 (33.5")	DP085D30RH			1	1	1	1	1	1	(2)*	(2)*					1	1	1	1	1	(2)*	(2)*							
30 (1.2")	18 (39.6)	1050 (41.3")	DP105D30RH			1	1	1	1	1	1	(2)*	(2)*					1	1	1	1	1	(2)*	(2)*							
30 (1.2")	18 (39.6)	1250 (49.2")	DP125D30RH			1	1	1	1	1	1	(2)*	(2)*					1	1	1	1	1	(2)*	(2)*							
30 (1.2")	18 (39.6)	1650 (65")	DP165D30RH			1	1	1	1	1	1	(2)*	(2)*					1	1	1	1	1	(2)*	(2)*							
40 (1.6")	25 (55)	850 (33.5")	DP085D40RH									1	(2)**	(2)**	(4)**	(4)**							1	1	(2)**	(4)**	(4)**	(4)**	2	(4)**	
40 (1.6")	35 (77)	1050 (41.3")	DP105D40RH									1	1	(2)**	2	(4)**	4						1	1	(2)**	2	2	(4)**	2	(4)**	
40 (1.6")	45 (99)	1250 (49.2")	DP125D40RH									1	1	1	2	2	4						1	1	1	2	2	2	2	2	4
40 (1.6")	45 (99)	1650 (65")	DP165D40RH									1	1	1	2	2	4						1	1	1	2	2	2	2	2	4
40 (1.6")	45 (99)	2050 (80.7")	DP205D40RH									1	1	1	2	2	4						1	1	1	2	2	2	2	2	4

N.B.: se la condotta non ha la larghezza richiesta per il distributore si possono usare 2 distributori più corti (numeri indicati tra parentesi), provvedendo a sdoppiare il tubo vapore flessibile.  
 \*: utilizzare kit Carel a "Y" UEKY000000, ingresso 40 mm (1.6") e 2 uscite 30 mm (1.2")  
 \*\*: utilizzare kit Carel a "Y" UEKY40X400, ingresso 40 mm (1.6") e 2 uscite 40 mm (1.6")

N.B.: if the duct is not wide enough for the distributor, 2 shorter distributors can be used (numbers shown in brackets), splitting the steam hose into two.  
 \*: use CAREL "Y" kit P/N UEKY000000, 40 mm (1.6") inlet and 2 x 30 mm (1.2") outlets  
 \*\*: use CAREL "Y" kit P/N UEKY40X400, 40 mm (1.6") inlet and 2 x 40 mm (1.6") outlets

Per le installazioni tipiche dei distributori lineari vedere figure qui sotto / For typical installations of linear distributors see pictures below

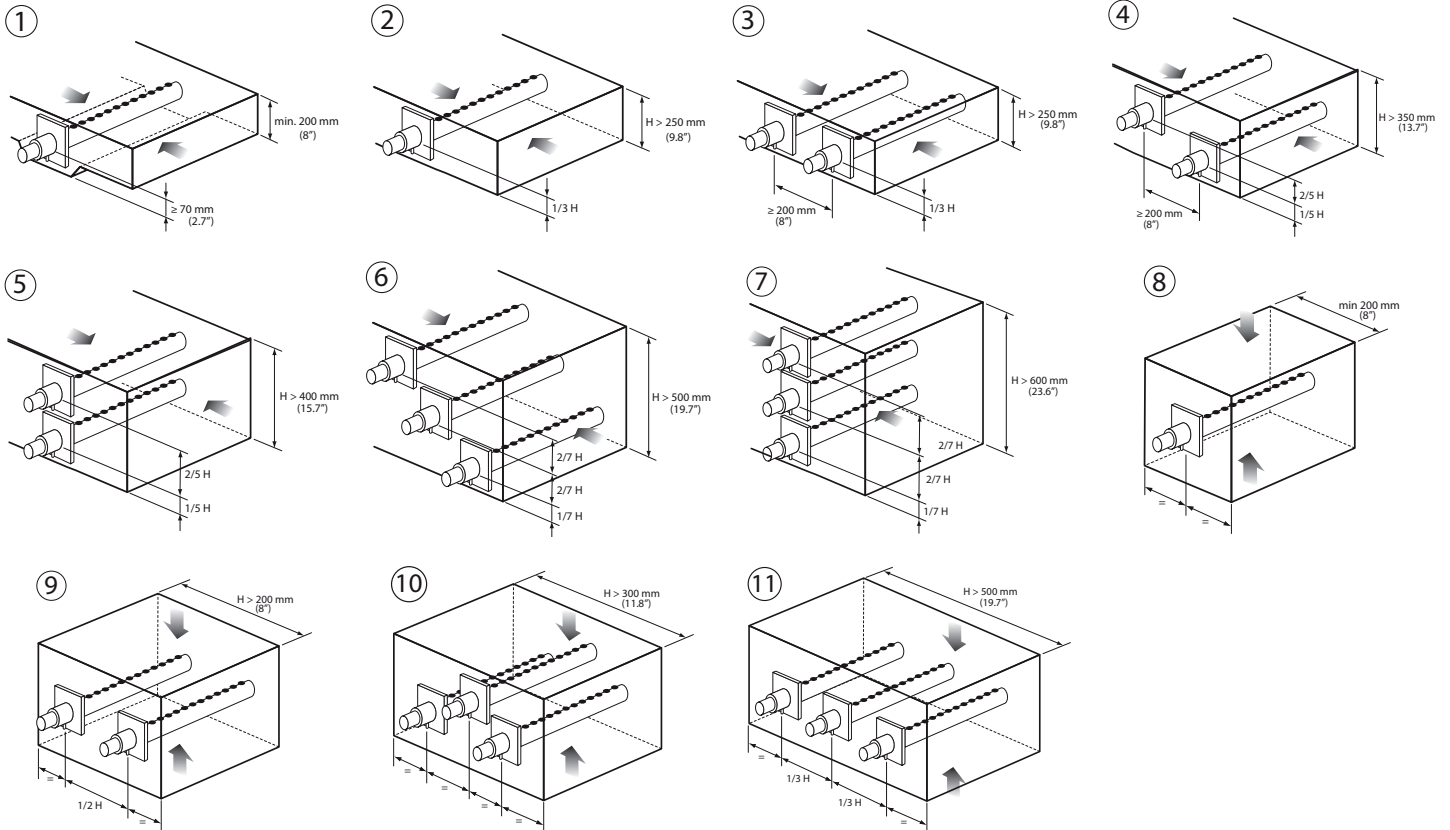

CAREL si riserva la possibilità di apportare modifiche o cambiamenti ai propri prodotti senza alcun preavviso. / CAREL reserves the right to modify the features of its products without prior notice.



CAREL INDUSTRIES - HQS  
 Via dell'Industria, 11 - 35020 Brugine - Padova (Italy)  
 Tel. (+39) 0499716611 - Fax (+39) 0499716600 - www.carel.com - e-mail: carel@carel.com